

Gebrauchsanweisung Fahrradscheinwerfer Lunivo LYNX F100 Daylight mit Tag- und Nachtmodus Akkubetrieb

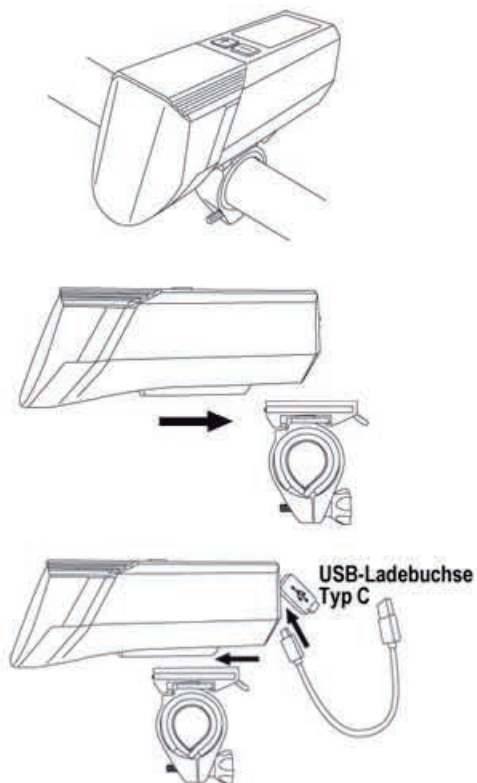

Montage am Lenker



Einstellung

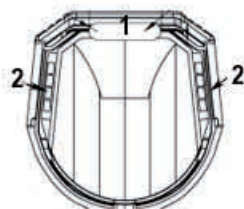
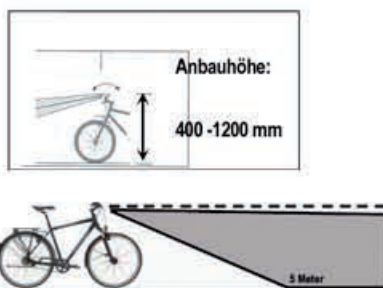

Bezugsachse: Ausrichtung parallel zur Fahrzeuginnerebene

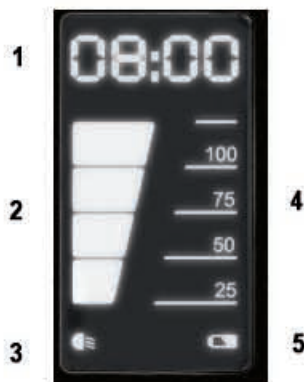
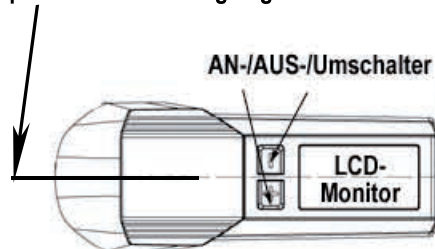

Beschreibung

High Power LED (1) für den Nachtmodus und 8 zusätzliche LED (2) für den Tagmodus (Bei Ausfall der Haupt-LED muss der komplette Scheinwerfer ausgetauscht werden. Bei Ausfall einer Zusatz-LED werden die Anforderungen der StVZO weiterhin erfüllt.)

Akku: Li-Ion 3,7V/3200mAh (nicht wechselbar)

Powerbank Funktion

Halter zur Befestigung am Lenker

StVZO geprüft und in Deutschland für den Straßenverkehr zugelassen

Funktion Nachtmodus:

AN (Taste + oder - 1x lang drücken) - 100% - 50% - 25% - 12,5% Helligkeit - AUS (1x lang drücken)

Umschalten zwischen den Helligkeitsstufen: kurz drücken + =aufwärts, - =abwärts

Tagmodus: AN (2x kurz drücken) - AUS (1x lang drücken)
Im Tagmodus leuchtet die Haupt-LED mit 12,5% Helligkeit und zusätzlich die LED Linien (2) re/li mit je 4 LED

LCD Anzeige für Helligkeit, Ladezustand, Restbetriebszeit

- 1= Anzeige der Restbetriebszeit in der jeweiligen Stufe
- 2= Anzeige der Helligkeitsstufe als Balkendiagramm
- 3= Anzeige Nachtmodus
- 4= Anzeige des Ladezustands in %
- 5= Batteriekontrollleuchte

Bei Ansprechen der Batteriekontrollleuchte (Symbol 5 und Anzeige 4 blinken gemeinsam) ist der Akku umgehend aufzuladen.

Während des Ladevorgangs blinkt die Anzeige 4 und zeigt den Ladezustand des Akkus an. Der Akku ist voll geladen, wenn die Anzeige 4 auf 100 steht und nicht mehr blinkt.

Die Einstellung des Scheinwerfers muss so erfolgen, dass andere Verkehrsteilnehmer nicht geblendet werden

Der Scheinwerfer muss fest mit dem Fahrrad verbunden sein und die Lichtverteilung darf nicht verdeckt sein.

GARANTIE
Innerhalb der gesetzlich vorgeschriebenen Garantiezeit umfasst die Gewährleistung alle Teile und deckt Fertigungsmängel ab. Ausgenommen ist jedoch der Akku. Bei nicht sachgemäßem Gebrauch des Produkts oder Veränderung jeglicher Art erlischt der Garantiespruch.

Technische Änderungen vorbehalten.



LUNIVO
lunivo sports GmbH
Bosteler Feld 29
21218 Seevetal
Germany • www.lunivo.com