

SKOTTI MINI

GEBRAUCHSANWEISUNG **DE**

You can find the instructions for use
in other languages here:

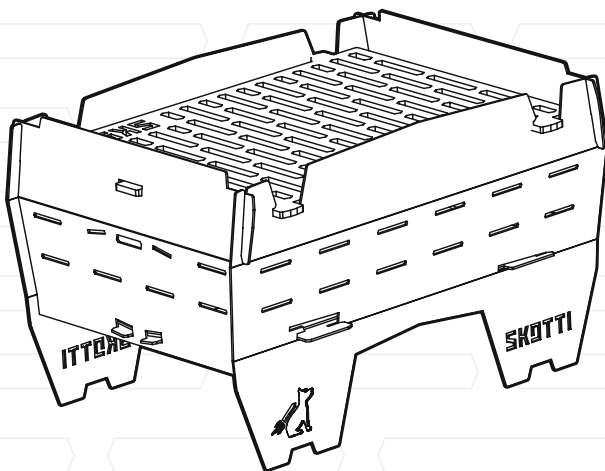
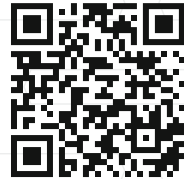

 **SKOTTI**
JUST.GRILL.ANYWHERE.

INHALT

Inhalt

1. Einführung

- 1.1 So erklären wir Dir Deinen Skotti Mini
- 1.2 Hier musst Du aufpassen

2. Dein Skotti Mini in Daten

3. Für Deine Sicherheit - das musst Du wissen

- 3.1 Dafür kannst Du den Skotti Mini verwenden
- 3.2 Das darfst Du nicht mit Skotti Mini tun
- 3.3 Risiken durch heiße Oberflächen
- 3.4 Risiken für Kinder
- 3.5 Risiken durch Feuer

4. Das alles gehört zu Deinem Skotti Mini

5. So baust Du Deinen Skotti Mini auf

- 5.1 Wo solltest Du Deinen Skotti Mini aufbauen?
- 5.2 Skotti Mini als Hobokocher montieren
- 5.3 Skotti Mini als Holzfeuerschale montieren
- 5.4 Skotti Mini zum Gasgrill machen - mit dem Skotti Booster*

6 Unsere Garantie für Deinen Skotti Mini

7 Entsorgung und Recycling

* Der SKOTTI BOOSTER ist separat erhältlich unter:
skotti-grill.eu/products

1 EINFÜHRUNG

Diese Gebrauchsanleitung ermöglicht den sicheren und effizienten Umgang mit Skotti Mini. Außerdem enthält sie wichtige Hinweise zur Pflege Deines Skotti Mini.

Wichtig

Lies diese Gebrauchsanleitung aufmerksam durch, um dich mit dem Skotti Mini vertraut zu machen, bevor Du ihn an die Gaskartusche oder Gasflasche anschließt. Bewahre die Gebrauchsanleitung auf, um sie erneut zu lesen oder an andere Nutzer weitergeben zu können.

Hersteller

Vennskap GmbH & Co. KG
In der Loh 36 c
40668 Meerbusch / DEUTSCHLAND

www.skotti-grill.eu

1.1 So erklären wir Dir Deinen Skotti Mini

Wenn du etwas tun musst

Um eine Handlung durchzuführen, gehst Du wie folgt vor:

1. Tue dies.
2. Tue das.
 - ➡ Dieses Zwischenergebnis resultiert daraus.
3. Tue jenes.
 - ✓ Du hast die Handlung durchgeführt.

Aufzählungen werden wie folgt dargestellt

- Aufzählung 1. Ordnung

1.2 Hier musst Du aufpassen

GEFAHR



Weist auf eine gefährliche Situation hin, die zu schwerer Körperverletzung oder Tod führt.

- ▶ Maßnahmen zur Vermeidung der Gefahr



Tipp

- ▶ Anwendungstipps und nützliche Informationen

2 DEIN SKOTTI MINI IN DATEN

Gerätebezeichnung		Mobiler Grill Typ Skotti Mini
Maße	Auflagefläche (L x B)	24 x 16,5 cm
	Aufgebaut (L x B x H)	25 x 17,5 x 14,5 cm
	Gepackte Tasche (L x B x H)	32 x 22 x 4 cm
Material		1 mm Edelstahl beim Grillkörper

3 FÜR DEINE SICHERHEIT - DAS MUSST DU WISSEN

3.1 Dafür kannst Du Skotti Mini verwenden

- Verwende Skotti Mini nur für privates kochen.
- Verwende Skotti Mini ausschließlich im Freien.

3.2 Das darfst Du nicht mit Skotti Mini tun

- Verwende Skotti Mini **nicht** für gewerbliches Kochen.

3.3 Risiken durch heiße Oberflächen

- Berühre Skotti Mini weder während der Benutzung, noch direkt nach dem kochen. Skotti Mini und alle seine Einzelteile können sehr heiß werden.
- Skotti Mini muss auch nach dem kochen beaufsichtigt werden – bis der Grill abgekühlt ist. Im Sommer dauert das bis 30 Minuten. Sonst können Unfälle, Verbrennungen oder Brand verursacht werden.

3.4 Risiken für Kinder

- Skotti Mini darf **nicht** von Kindern bedient werden.
- Halte Kinder von Skotti Mini fern, auch während des Abkühlens nach dem grillen.

3.5 Risiken durch Feuer

- Benutze Skotti Mini **nie** unbeaufsichtigt.
- Benutze Skotti Mini **nie** auf entzündbarem Untergrund wie zum Beispiel einem Tuch, trockenem Laub, etc...
- Halte beim kochen Sicherheitsabstände zu möglichen Gefahrenbereichen wie leicht entzündlichen Stoffen: grundsätzlich min. 10 Meter.
- Lege **niemals** entflammbare Teile auf Skotti Mini, wenn dieser in Benutzung oder noch heiß ist.

Lebensgefahr durch Fettbrand möglich.

- ▶ Falls es zu einem Fettbrand kommt: Ruhe bewahren. Solltest du mit Gas grillen, stelle möglichst die Gaszufuhr ab (☞-).
- ▶ Verwende einen speziellen Feuerlöscher oder Sand zum Löschen.
- ▶ Versuche nie mit Wasser oder Mehl einen Fettbrand zu löschen. Die Wahrscheinlichkeit einer unkontrollierbaren Stichflamme oder Explosion ist extrem hoch.
- ▶ Bringe dich und andere in Sicherheit.
- ▶ Rufe die Feuerwehr unter der EU-weiten Nummer 112 aus dem Festnetz und Mobilnetz. Sichere bis zum Eintreffen der Feuerwehr den Gefahrenbereich ab, ohne Dich oder andere in Gefahr zu bringen.

4 DAS ALLES GEHÖRT ZU DEINEM SKOTTI MINI

Pos.	Bezeichnung
1	Langes Seitenteil mit Logo und Kennzeichnung (Dreieck)
2	Kurzes Seitenteil mit Kennzeichnung (Dreieck)
3	Langes Seitenteil mit Logo
4	Kurzes Seitenteil
5	Abstrahlblech
6	Holzfeuer Blech
7	Bodenplatte mit Aussparung für SKOTTI BOOSTER
8	Grillrost

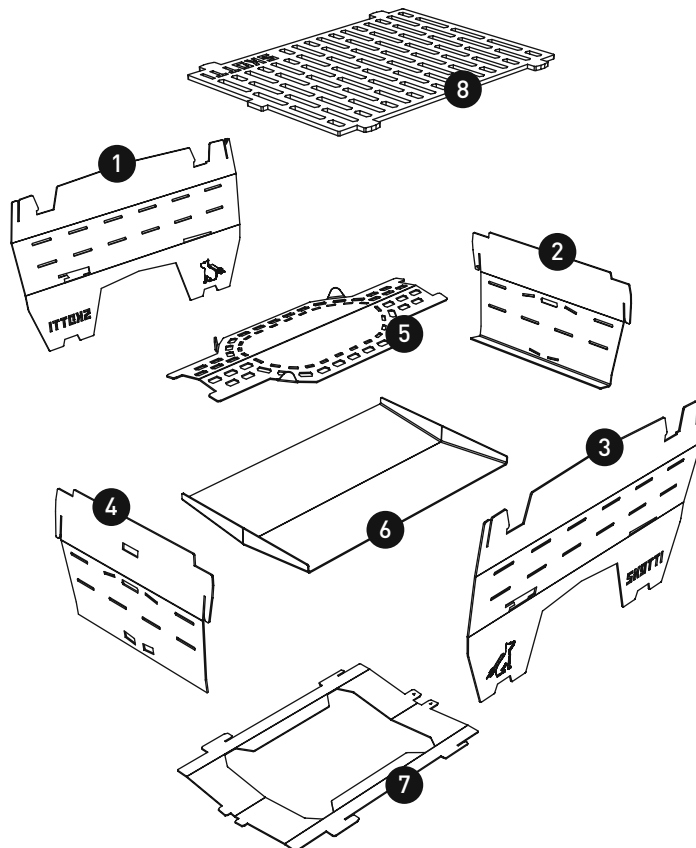

5 SO BAUST DU DEINEN SKOTTI MINI AUF

5.1 Wo solltest Du Deinen Skotti Mini aufbauen?

Beachte folgende Punkte bei der Wahl des Kochplatzes:

- Skotti Mini und alle seine Einzelteile können sehr heiß werden, sodass Du ihn nicht bewegen kannst. Überlege Dir vor dem Anzünden, ob die Kochstelle den Sicherheitsansprüchen genügt.
- Stelle Skotti Mini auf einen geraden und stabilen Untergrund.
- Wenn Skotti Mini auf Sand, Schnee, Eis oder schieferm Untergrund einsinkt oder schief steht, nutze die Kanten in den Standflächen, um ihn mit einem Stück Holz oder einem Stein stabil und gerade auszurichten.
- Beachte immer die Montageanleitung: Bei falscher Montage von Skotti Mini entstehen unvorhersehbare Gefahren für Dich und andere.

5.2 Skotti Mini als Hobokocher montieren

Um Deinen Skotti Mini zu montieren und als Hobokocher zu verwenden, gehst Du wie folgt vor:

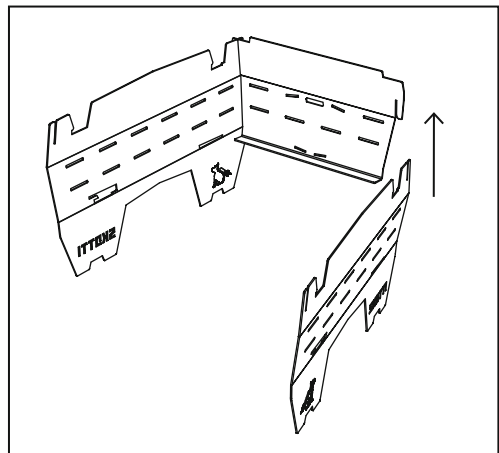
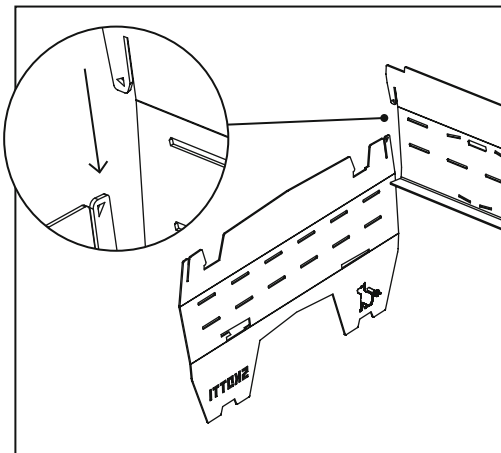

1. Stecke das lange Seitenteil (1) auf der Seite mit Skotti-Logo und das kurze Seitenteil (2) an der Verbindungsfuge ineinander. Beide Teile sind an der Verbindungsfuge mit einem kleinen Dreieck gekennzeichnet.

2. Stecke das kurze Seitenteil (2) und das zweite lange Seitenteil (3) an der schmalen Verbindungsfuge auf der Seite mit Skotti-Schriftzug ineinander.

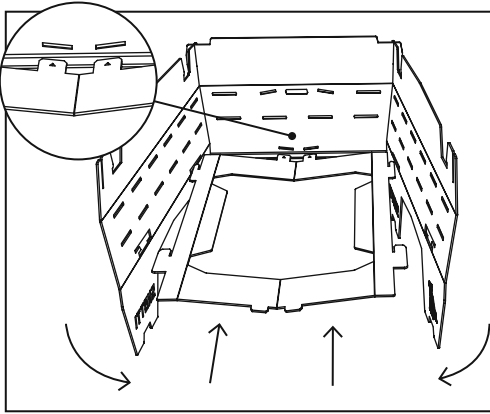

3. Lege die Bodenplatte (7) mit der Wölbung nach unten zwischen die drei aufgebauten Teile. Die beiden gekennzeichnerten Nasen (Dreieck) zeigen nach innen, die äußeren Haken müssen auf Höhe der Schlitze sein.

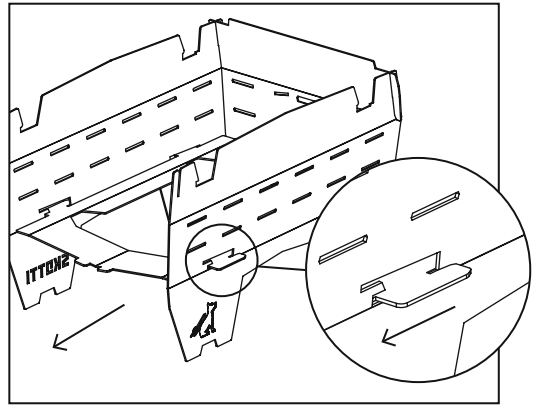

4. Schiebe zuerst die beiden Nasen in die Schlitze des Fußteils (2) und füge dann die Haken in die Schlitze der Seitenteile (1 & 3). Ziehe als letzten Aufbausritt die Bodenplatte (7) an den seitlich herausstehenden Haken nach hinten Richtung, um den SKOTTI MINI hörbar zu verriegeln.

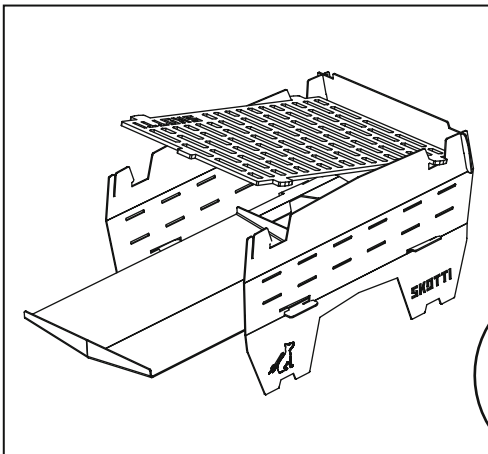

5. Schiebe jetzt das Holzfeuerblech (6) auf die Bodenplatte (7) in den SKOTTI MINI. Lege danach den Grillrost (8) mit der Nase Richtung offene Seite in die hinteren dafür vorgesehenen Aussparungen. Lasse den Grillrost (8) dann in die vorderen Aussparungen gleiten. Schiebe

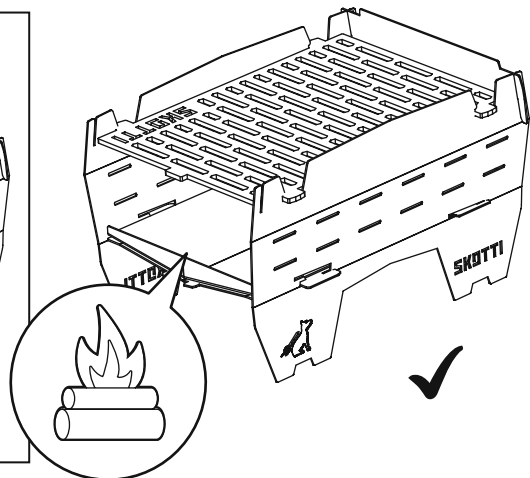

den Grillrost (8 an den Nasen in den Aussparungen leicht Richtung offene Seite.

6. Dein SKOTTI MINI ist jetzt als Hobokocher einsatzbereit und lässt sich an der offenen Seite mit Holz befüllen und anzünden.

5.3 Skotti Mini als Holzfeuerschale montieren

Um Deinen Skotti Mini als Holzfeuerschale zu verwenden, gehst Du wie folgt vor:

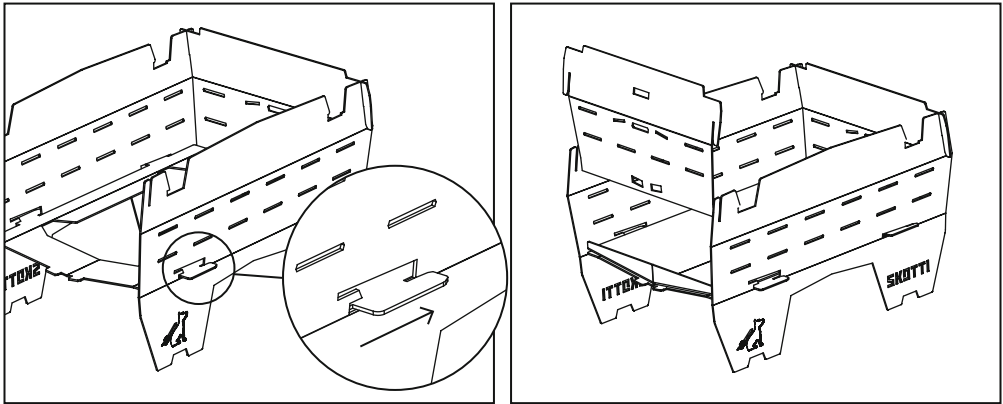

1. Wir starten an Punkt 4 (Anleitung 5.2). Die Bodenplatte (7) wird noch nicht verriegelt bzw. wieder entriegelt.

2. Platziere nun die Verbindungsfugen des kurzen Seitenteils (4) direkt über denen der großen Seitenteile (1 & 3) und drücke das Kopfteil nach unten.

3. Verriegele nun die Bodenplatte (7) bis es hörbar klickt. Dein SKOTTI MINI ist nun als Holzfeuerschale einsatzbereit. Du kannst den SKOTTI MINI nun ohne oder mit dem Grillrost (8) verwenden.

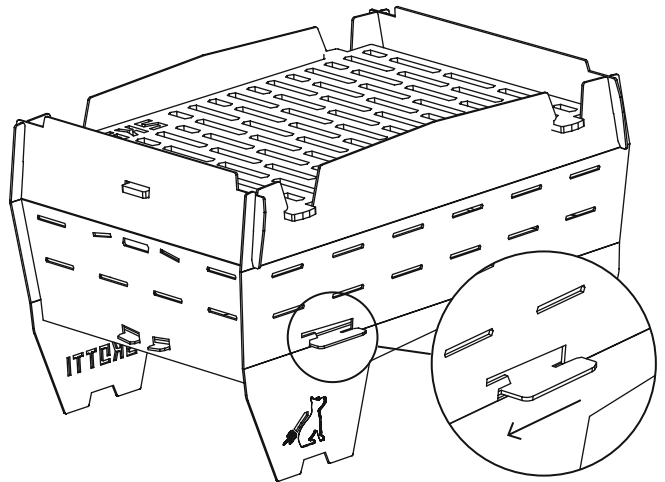

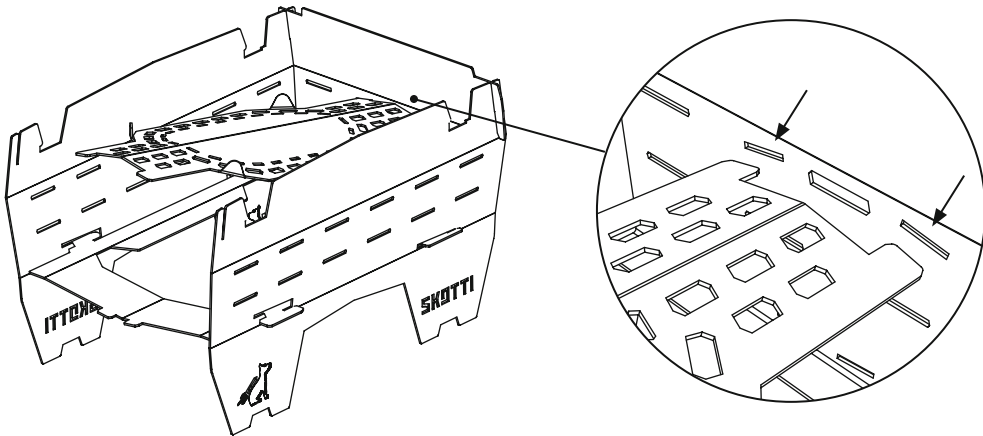
5.4 Skotti Mini zum Gasgrill machen - mit dem Skotti Booster*

1. Wir starten an Punkt 4 (Anleitung 5.2). Die Bodenplatte (7) wird noch nicht verriegelt bzw. wieder entriegelt.

2. Lege das Abstrahlblechs (5) mit der gewölbten Seite nach oben mit seinen Nasen in die zwei schrägen Schlitze des kurze Seitenteils (2).

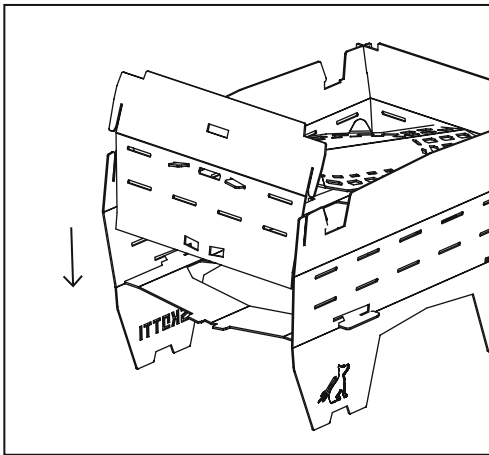

3. Stecke das lose kurze Seitenteil (4) mit den zwei schrägen Schlitzen auf die beiden Nasen des Abstrahlblechs (5).

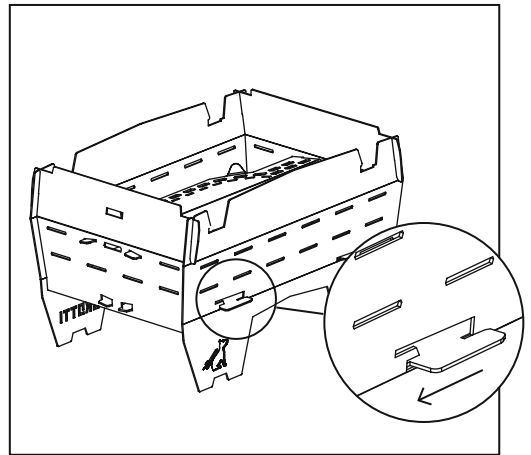

4. Platziere die Verbindungsfugen des kurzen Seitenteils (4) direkt über denen der langen Seitenteile (1 & 3) und drücke das kurze Seitenteil (4) nach unten. Verriegele nun die Bodenplatte (7) bis es hörbar klickt.

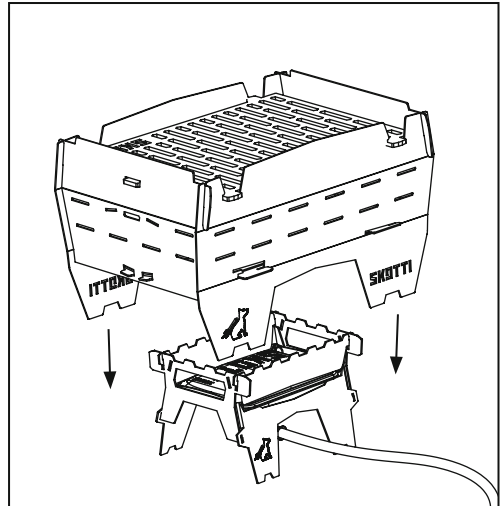
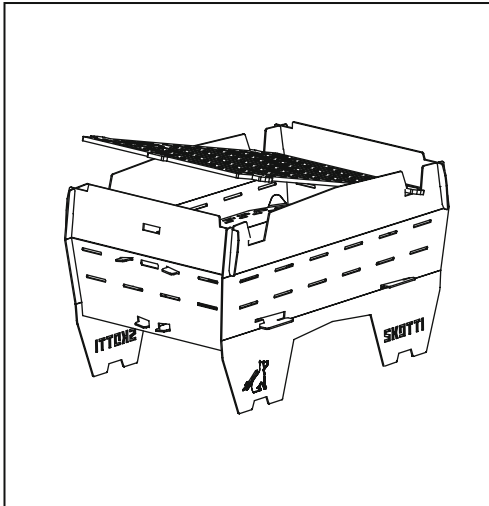

5. Lege jetzt den Grillrost (8) in die hinteren dafür vorgesehenen Aussparungen. Lasse den Grillrost (8) dann in die vorderen Aussparungen gleiten. Schiebe die Nase des Grillrosts (8) in den Schlitz des kurzen Seitenteils (4).

6. Zünde zuerst deinen SKOTTI BOOSTER und stelle anschließend deinen fertig montierten SKOTTI MINI drüber.

2. Jetzt hast du aus deinem SKOTTI MINI in Kombination mit unserem separat erhältlichen SKOTTI BOOSTER einen vollwertigen Gasgrill gemacht. Viel Spaß beim Grillen!



* Der SKOTTI BOOSTER ist separat erhältlich unter:
skotti-grill.eu/products

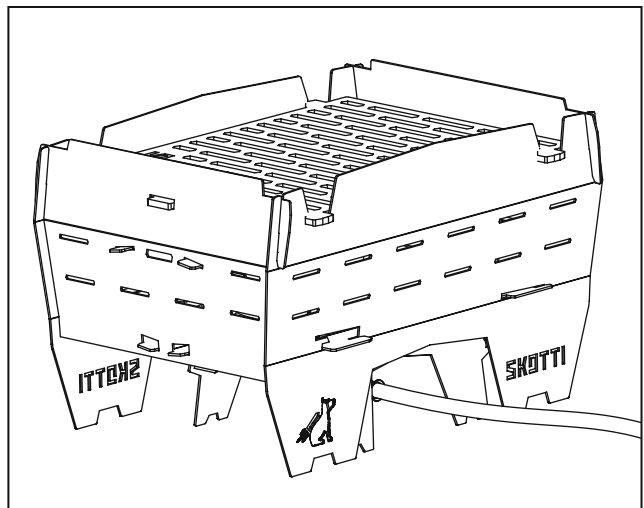

6 UNSERE GARANTIE FÜR DEINEN SKOTTI MINI

Bei Vennskap geben wir Dir für Deinen Skotti Mini ab dem Kaufdatum eine dreijährige Garantie für alle Teile.

Unsere Garantie gilt nur, wenn Skotti Mini gemäß dieser Gebrauchsanleitung aufgebaut, benutzt und gepflegt wird und wir nach unserer Prüfung feststellen, dass das Gerät oder einzelne Teile wirklich fehlerhaft sind. Wir reparieren oder ersetzen dann kostenlos das ganze Gerät oder fehlerhafte Einzelteile. Nimm bitte im Reklamationsfall immer direkt Kontakt mit uns auf.

Für eine Reklamation musst Du das Kaufdatum nachweisen (also: Rechnung bitte aufbewahren!) und eine Beschreibung des Fehlers / Problems in Schriftform hinzufügen. Wenn wir Dich auffordern, die fehlerhaften Teile einzusenden, übernimmst Du die Versandkosten. Wir senden Dir dann reparierte oder ersetzte Teile zurück und übernehmen dafür die Versandkosten.

Weitere Informationen findest du auch auf unserer Webseite:

www.skotti-grill.eu

7 ENTSORGUNG UND RECYCLING

Entsorge deinen Skotti Mini selbst mit Rücksicht auf unsere Umwelt entsprechend den örtlichen Entsorgungsvorschriften und Umweltgesetzen.

INSTRUCTIONS FOR USE IN OTHER LANGUAGES

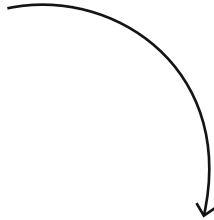

Instructions for use in other languages

can be found via the QR code or the following link
<https://de.skotti-grill.eu/pages/manuals-bediensanleitungen>

FIRE UP
YOUR SKOTTI...

... AND HAVE
A GOOD TIME!



**! LESEN SIE DIE
ANLEITUNG, BEVOR
SIE DAS GERÄT
BENUTZEN!**



www.skotti-grill.eu  