

BOOSTER

GEBRAUCHSANWEISUNG

DE

You can find the
instructions for use
in other languages here:

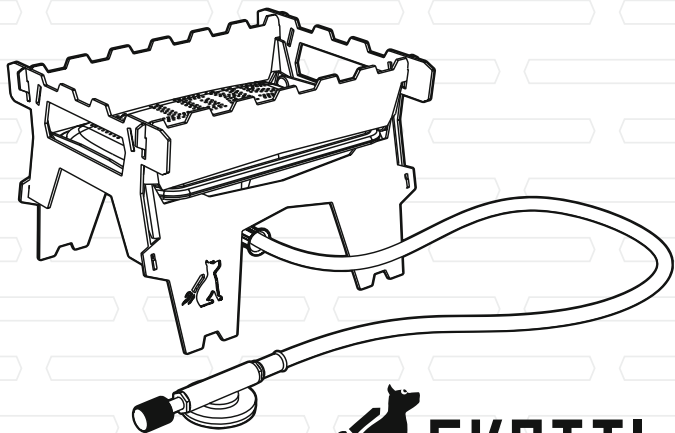

 **SKOTTI**
JUST.GRILL.ANYWHERE.

Inhalt**Inhalt****1. Einführung****1.1 So erklären wir Dir Deinen Skotti Booster****1.2 Hier musst Du aufpassen****2. Dein Skotti Booster in Daten****3. Für Deine Sicherheit - das musst Du wissen****3.1 Dafür kannst Du den Skotti Booster verwenden****3.2 Das darfst Du nicht mit Skotti Booster tun****3.3 Risiken durch heiße Oberflächen****3.4 Risiken für Kinder****3.5 Risiken durch Gas****3.6 Risiken durch Feuer****4. Das alles gehört zu Deinem Skotti Booster****5. So baust Du Deinen Skotti Booster auf****5.1 Wo solltest Du Deinen Skotti Booster aufbauen?****5.2 Skotti Booster montieren****5.3 Gas anschließen****5.4 Gaskartusche wechseln****6. So benutzt Du Deinen Skotti Booster****6.1 Vor dem Anzünden prüfen****6.2 Anzünden****6.3 Koch-Tipps****7 Wenn es mal nicht ganz klappt****8 So verstaust Du Deinen Skotti Booster wieder****9 So pflegst Du Deinen Skotti Booster****10 Unsere Garantie für Deinen Skotti Booster****11 Entsorgung und Recycling**

Einführung

1 EINFÜHRUNG

Diese Gebrauchsanleitung ermöglicht den sicheren und effizienten Umgang mit Skotti Booster. Außerdem enthält sie wichtige Hinweise zur Pflege Deines Skotti Booster.

Wichtig

Lies diese Gebrauchsanleitung aufmerksam durch, um dich mit dem Skotti Booster vertraut zu machen, bevor Du ihn an die Gaskartusche oder Gasflasche anschließt. Bewahre die Gebrauchsanleitung auf, um sie erneut zu lesen oder an andere Nutzer weitergeben zu können.

Hersteller

Vennskap GmbH & Co. KG
In der Loh 36 c
40668 Meerbusch / DEUTSCHLAND

+49 (0) 2150 - 7076910

www.skotti-grill.eu

1.1 So erklären wir Dir Deinen Skotti Booster

Wenn du etwas tun musst

Um eine Handlung durchzuführen, gehst Du wie folgt vor:

1. Tue dies.
 2. Tue das.
 - ➡ Dieses Zwischenergebnis resultiert daraus.
 3. Tue jenes.
- ✓ Du hast die Handlung durchgeführt.

Aufzählungen werden wie folgt dargestellt

- Aufzählung 1. Ordnung

1.2 Hier musst Du aufpassen



GEFAHR

Weist auf eine gefährliche Situation hin, die zu schwerer Körperverletzung oder Tod führt.

- ▶ Maßnahmen zur Vermeidung der Gefahr



Tipp

- ▶ Anwendungstipps und nützliche Informationen

2 DEIN SKOTTI BOOSTER IN DATEN

Gerätebezeichnung		Mobiler Gasgrill Typ Skotti Booster
Maße	Auflagefläche (L x B)	12 x 7,5 cm
	Aufgebaut (L x B x H)	12 x 7,5 x 8,3cm
	Gepackte Tasche (L x B x H)	16, 8 x 11,5 x 5,4 cm
Leistung		2,1 kW
Gewicht ohne Gaskartusche		400 g
Zulässige Gaskartusche		EN 417 Schraubkartusche mit 7/16 x 28 UNEF-Gewinde (Butan / Propan Gasgemisch)
Material		1 mm Edelstahl beim Grillkörper
Durchmesser der Düse		0,3 mm

3 FÜR DEINE SICHERHEIT - DAS MUSST DU WISSEN

3.1 Dafür kannst Du Skotti Booster verwenden

- Verwende Skotti Booster nur für privates kochen.
- Verwende Skotti Booster ausschließlich im Freien.
- Verwende Skotti Booster als Gaskocher ausschließlich mit einem handelsüblichen Propan / Butan-Gasgemisch nach EN 417. Die wiederverschließende Gaskartusche muss ein passendes Gewinde für Deinen Gasregler haben (7/16 x 28 UNEF-Gewinde).
- Benutze nur zugelassene Schraubkartuschen bis max. 500 g.
- Andere Gasbehälter bzw. Gasgemische anzuschließen kann sehr gefährlich sein.

3.2 Das darfst Du nicht mit Skotti Booster tun

- Verwende Skotti Booster **nicht** für gewerbliches Kochen.
- Verwende Skotti Booster **nie** mit Erdgas.
- Während Du Skotti Booster benutzt, darfst Du den Gasregler (☞) oder andere Teile **nicht** lösen oder demontieren.
- Nimm **nie** Veränderungen oder Reparaturen am Skotti Booster vor. Dadurch können Gefahren entstehen und die Garantie erlischt. Lasse Skotti Booster immer von Profis reparieren; unsere Adresse findest du im Kapitel „1 Einführung“.

3.3 Risiken durch heiße Oberflächen

- Berühre Skotti Booster weder während der Benutzung, noch direkt nach dem kochen. Skotti Booster und alle seine Einzelteile können sehr heiß werden.
- Skotti Booster muss auch nach dem kochen beaufsichtigt werden – bis der Gaskocher abgekühlt ist. Im Sommer dauert das bis 30 Minuten. Sonst können Unfälle, Verbrennungen oder Brand verursacht werden.

3.4 Risiken für Kinder

- Skotti Booster darf **nicht** von Kindern bedient werden.
- Halte Kinder von Skotti Booster fern, auch während des Abkühlens nach dem kochen.

3.5 Risiken durch Gas

- Beachte die Hinweise auf der Gaskartusche.
- Lagere **nie** Gaskartuschen in der Nähe von Skotti.
- Transportiere und lagere Gaskartuschen immer vorsichtig. Auch in einer scheinbar leeren Gaskartusche kann noch Gas enthalten sein.
- Benutze Skotti Booster **nie**, wenn die Gaszufuhr oder Dichtungen defekt oder fehlerhaft sind.
- Suche nach Gaslecks mit einer Seifen-Wasser-Lösung, z. B. in einer Sprühflasche oder einem speziellen Gasleckspray. Sprühe damit die gasführenden Verbindungen ein und öffne den Gasregulator. An undichten Stellen treten kleine Blasen aus. Verwende nie eine Flamme, um nach Gaslecks zu suchen. Es kann eine Stichflamme oder Explosion geben.
- Beschädige **nie** die Gaskartusche. Es kann eine Explosion geben.
- Lasse verbeulte oder rostige Gaskartuschen vor Gebrauch von Deinem Gaslieferanten prüfen.
- Bei niedrigen Temperaturen kann sich Flüssiggas nicht mehr gut in Gasform umwandeln. Das heißt: Es verbrennt schlechter. Im Winter empfehlen wir Dir deshalb, spezielles Wintergas oder Powergas zu verwenden.



Explosionsgefahr, Feuer und tödliche Verletzungen durch Gas möglich.

- ▶ Sobald es nach Gas riecht: Drehe sofort den Gasregler nach rechts zu (↻).
- Trenne den Schlauch von der Gaskartusche. Lösche sofort offene Flammen, Zigaretten, etc.
- ▶ Falls Du weiterhin Gasgeruch wahrnimmst: Halte Abstand

Für deine Sicherheit

zu Skotti Booster und der Gaskartusche. Informiere den Gaslieferanten und / oder die Feuerwehr.

3.6 Risiken durch Feuer

- Benutze Skotti Booster **nie** unbeaufsichtigt.
- Benutze Skotti Booster **nie** auf entzündbarem Untergrund wie zum Beispiel einem Tuch.
- Halte beim kochen Sicherheitsabstände zu möglichen Gefahrenbereichen wie leicht entzündlichen Stoffen: grundsätzlich min. 10 Meter.
- Lege **niemals** entflammbare Teile auf Skotti Booster, wenn dieser in Benutzung oder noch heiß ist.



Lebensgefahr durch Fettbrand möglich.

- ▶ Falls es zu einem Fettbrand kommt: Ruhe bewahren. Stelle möglichst die Gaszufuhr ab (☞).
- ▶ Verwende einen speziellen Feuerlöscher oder Sand zum Löschen.
- ▶ Versuche nie mit Wasser oder Mehl einen Fettbrand zu löschen. Die Wahrscheinlichkeit einer unkontrollierbaren Stichflamme oder Explosion ist extrem hoch.
- ▶ Bringe dich und andere in Sicherheit.
- ▶ Rufe die Feuerwehr unter der EU-weiten Nummer 112 aus dem Festnetz und Mobilnetz. Sichere bis zum Eintreffen der Feuerwehr den Gefahrenbereich ab, ohne Dich oder andere in Gefahr zu bringen.

4 DAS ALLES GEHÖRT ZU DEINEM SKOTTI BOOSTER

Pos.	Bezeichnung
1	1 x Booster-Einheit mit Brenner
2	1 x Gasschlauch mit Schraubregulator
3	2 x Seitenteile
4	Luftmischer

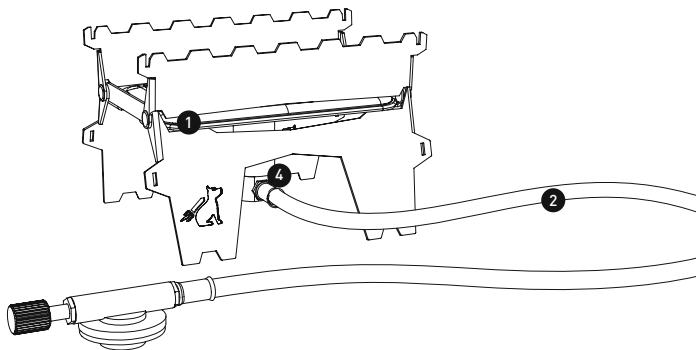
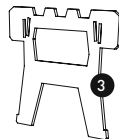

So baust du deinen SKOTTI BOOSTER auf

5 SO BAUST DU DEINEN SKOTTI BOOSTER AUF

5.1 Wo solltest Du Deinen Skotti Booster aufbauen?

Beachte folgende Punkte bei der Wahl des Kochplatzes:

- Skotti Booster und alle seine Einzelteile können sehr heiß werden, sodass Du ihn nicht bewegen kannst. Überlege Dir vor dem Anzünden, ob die Kochstelle den Sicherheitsansprüchen genügt.
- Stelle Skotti Booster auf einen geraden und stabilen Untergrund.
- Wenn Skotti Booster auf Sand, Schnee, Eis oder schieferm Untergrund einsinkt oder schief steht, nutze die Kanten in den Standflächen, um ihn mit einem Stück Holz oder einem Stein stabil und gerade auszurichten.
- Beachte immer die Montageanleitung: Bei falscher Montage von Skotti Booster entstehen unvorhersehbare Gefahren für Dich und andere.

5.2 Skotti Booster montieren

Um Deinen Skotti Booster zu montieren, gehst Du wie folgt vor:

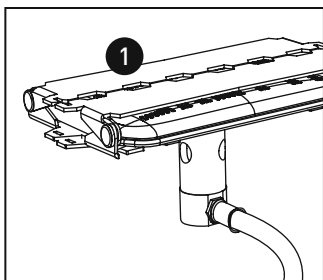

1. An der Boostereinheit (1) mit Brenner sind sowohl die Auflagefläche (2-teilig) als auch die Standfüße montiert, diese müssen nun aufgeklappt werden.

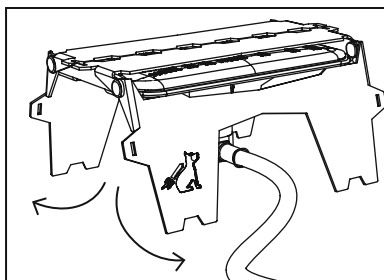

2. Beginne mit den unten liegenden Standfüßen - klappe diese nach links und rechts auf, jetzt kannst du deinen Skotti Booster schon einmal hinstellen.

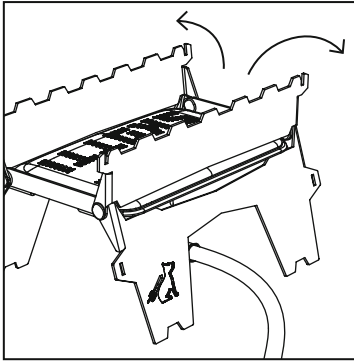

3. Danach klappt Du auch die beiden oben montierten Auflageflächen nach links und rechts auf.

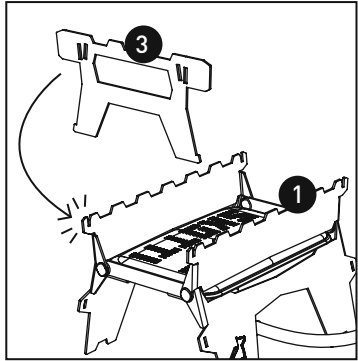

4. Fahre fort mit einem der beiden Seitenteile (3), welches zunächst von oben auf die dafür vorgesehenen äußeren Haken an den Auflageflächen an der Boostereinheit (1) eingehakt wird.

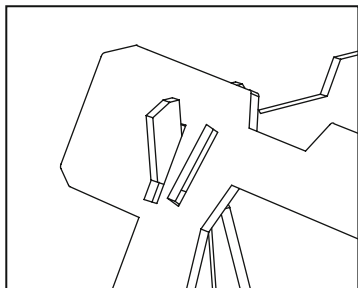
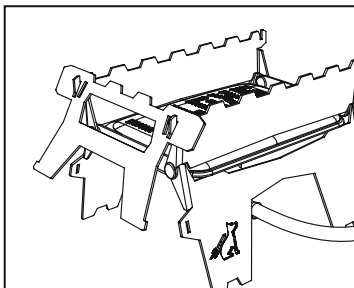

5. Um mehr Auflagefläche zu haben, verwende die äußeren Schlitzte der Seitenteile bei der Montage. Bei kleineren Gefäßen kannst du die inneren Schlitzte verwenden.

So baust du deinen SKOTTI BOOSTER auf

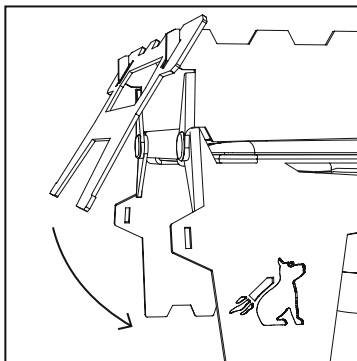

6. Klappe nun das Seitenteil (3) nach unten, bis es komplett auf dem äußeren Haken der Boostereinheit liegt. Bringe das zweite Seitenteil (3) auf der gegenüberliegenden Seite der Boostereinheit genauso an.

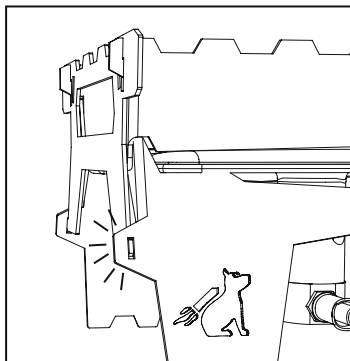

7. Klappe nun die Standfüße erst leicht nach außen, damit du diese auf die dafür vorgesehenen Haken der Seitenteile (3) schieben kannst. Drücke dann die Standfüße wieder nach innen um die Seitenteile (3) zu arretieren.

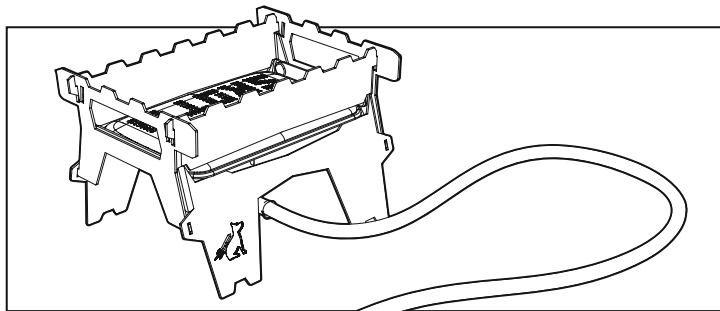

8. Dein Skotti Booster ist nun bereit!

Tipp



► Auf www.skotti-grill.eu findest Du das passende Video.

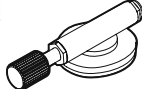



5.3 Gas anschließen



Lebensgefahr durch falsche Verwendung von Gaskartuschen möglich.

- ▶ Verwende Skotti Booster als Gaskocher ausschließlich mit einem handelsüblichen Propan / Butan-Gasgemisch nach EN 417 mit einem maximalen Füllgewicht von 500 Gramm.
 - ▶ Die wiederverschließende Gaskartusche muss ein passendes Gewinde für Deinen Gasregler haben (7/16 x 28 UNEF-Gewinde).
 - ▶ Überzeuge Dich vor dem Anschließen, dass die Dichtungen zwischen Skotti und Gaskartusche vorhanden und in einwandfreiem Zustand sind. Verwende Skotti nie mit defekten oder abgenutzten Dichtungen.
 - ▶ Schließe Gaskartuschen nur im Freien und in sicherem Abstand von Zündquellen an.
 - ▶ Vermeide Drehbeanspruchungen des Gasschlauchs.
- Um das Gas anzuschließen, gehst Du wie folgt vor:

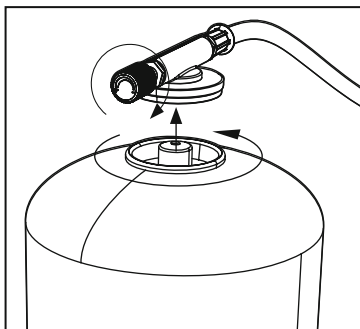

1. Verschließe den Gashahn mit einem handfesten Zudrehen nach rechts (↻), bevor Du die Gaskartusche anschließt.

2. Drehe die Gaskartusche auf den Gasregler und **nicht** umgekehrt.

✓ Das Gas ist angeschlossen.

So baust du deinen SKOTTI BOOSTER auf

5.4 Gaskartusche wechseln

 **Lebensgefahr durch falsche Verwendung von Gaskartuschen möglich.**

- ▶ Prüfe **vor** dem Lösen der Gaskartusche, dass der Brenner erloschen ist.
 - ▶ Prüfe **vor** dem Wechsel der Gaskartusche, dass diese leer ist, z. B. schütteln, damit das Schwappen der Flüssigkeit hörbar wird (Achtung: Nur bei nicht entzündetem Brenner prüfen).
 - ▶ Wechsele die Gaskartusche **nur** im Freien und mit sicherem Abstand von Zündquellen und anderen Personen.
 - ▶ Vermeide Drehbeanspruchungen des Gasschlauchs.
- Um die Gaskartusche zu wechseln, gehst Du wie folgt vor:

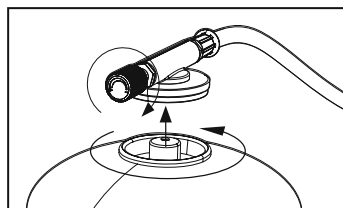
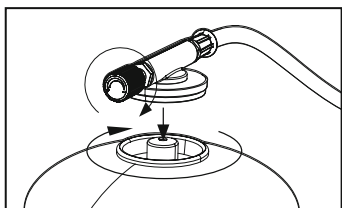

1. Verschließe den Gashahn mit einem handfesten Zudrehen nach rechts () , bevor Du die Gaskartusche löst.

2. Drehe die Gaskartusche vom Gasregler und **nicht** umgekehrt.

 Die Gaskartusche ist entfernt.

3. Überzeuge Dich vor dem Anschließen, dass die Dichtungen zwischen Skotti Booster und Gaskartusche vorhanden und in einwandfreiem Zustand sind. Verwende Skotti Booster **nie** mit defekten oder abgenutzten Dichtungen.

4. Drehe die neue Gaskartusche auf den Gasregler und **nicht** umgekehrt.

 Die Gaskartusche ist gewechselt.



6 SO BENUTZT DU DEINEN SKOTTI BOOSTER

6.1 Vor dem Anzünden prüfen

Um die Sicherheitsprüfungen vor jedem Anzünden durchzuführen, gehst Du wie folgt vor:

1. Prüfe, ob der Brenner **nicht** verstopft ist. Bei Verstopfung nicht zünden - bitte kontaktiere den Skotti Service.
 2. Prüfe, ob die Gasdichtungen und der Gasschlauch in Ordnung sind.
 3. Zünde Skotti Booster **nicht** während eines Leck-Tests.
 4. Für den Leck-Test eignet sich eine Seifen-Wasser-Lösung in einer Sprühflasche oder einem speziellen Gasleckspray.
 5. Sprühe damit den Gasschlauch und die Verbindungen zwischen Skotti Booster und der Gaskartusche ein.
 6. Öffne den Gasregler.
 - ➔ Falls es undichte Stellen gibt, entstehen kleine Blasen.
 7. Wenn es undichte Stellen gibt, drehe den Gasregler nach rechts (↻) und schraube die Gaskartusche ab. Benutze Skotti Booster **nicht** und kontaktiere den Service.
 8. Stelle vor dem Zünden sicher, dass alle Teile vorschriftsmäßig montiert sind.
- ✓ Wenn alles einwandfrei funktioniert, kannst du Skotti Booster anzünden.

6.2 Anzünden



Lebensgefahr durch falsche Verwendung und Unachtsamkeit möglich.

So benutzt du deinen SKOTTI BOOSTER

- ▶ Skotti Booster sollte im Betrieb nicht zu starkem Wind ausgesetzt sein.
- ▶ Achte beim Anzünden auf Dich und Deine Kleidung. Während des Vorheizens oder bei starkem Schütteln von Skotti Booster und / oder der Gaskartusche kann das Gas flüssig austreten und zu Stichflammen führen. Beispielsweise können sich lange umherfliegende Haare oder weite Kleidung schnell entzünden.

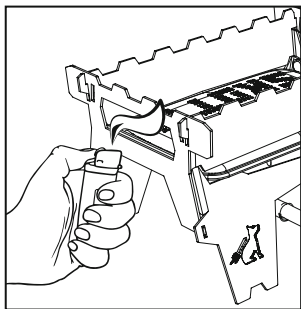

Um Skotti Booster anzuzünden, gehst Du wie folgt vor:

1. Drehe den Gasregler an der Gaskartusche leicht nach links auf (↶), bis Du das Gas strömen hörst.
2. Zünde das Gas am Brenner mit einem Feuerzeug oder Streichholz **von der Seite**. Achte darauf, dass keine Körperteile über dem Brenner sind.



Explosionsgefahr, Feuer und tödliche Verletzungen durch Gas möglich.

- ▶ Wenn Du das Gas am Brenner nicht innerhalb von 4 Sekunden entzünden kannst, brich das Zünden ab, z. B. aufgrund von Wind, einem fehlerhaften Feuerzeug, Streichholz, etc.
 - ▶ Drehe den Gasregler nach rechts zu (↷).
 - ▶ Warte mindestens 1 Minute – damit das Gas entweichen kann. Sonst herrscht akute Explosionsgefahr.
3. Kontrolliere nach jedem Zündversuch, ob das Gas am Brenner entzündet ist.
 4. Wenn die Flammen ausgehen, drehe unverzüglich den Gasregler nach rechts zu (↷).



Verbrennungsgefahr durch heiße Oberflächen möglich.

► Skotti Booster ist nach Verwendung noch stark erhitzt. Berühre keine Teile vom Skotti Booster beim Zünden.

5. Warte mindestens 1 Minute, bevor du erneut zündest.

✓ Viel Spaß beim Kochen.

6.3 Koch-Tipps

Das Erhitzen von Wasser auf einem Camping-Kocher ist eine der häufigsten Anwendungen beim Camping.

Fülle einen Topf mit dem Wasser, das Du kochen möchten. Nachdem Du deinen Skotti Booster gezündet hast und die Flamme brennt, kannst du den Topf auf die Auflagefläche stellen. Achte darauf, dass der Topf nicht zu groß oder zu klein für den Skotti Booster ist und er stabil steht.

Überwache den Fortschritt des Wasserkochens. Je nach Größe des Topfes und des Kochers kann das Wasser innerhalb von wenigen Minuten bis zu 10-15 Minuten kochen.

Schalte den Skotti Booster aus, wenn das Wasser fertig gekocht ist. Drehe dafür den Gasregler nach rechts zu (☺) und lasse den Booster vollständig abkühlen, bevor Du ihn reinigst oder verstaust.

Achte darauf, dass sich Kinder beim Kochvorgang nicht in unmittelbarer Nähe aufhalten.

7 WENN ES MAL NICHT GANZ KLAPPT

Skotti Booster lässt sich nicht entzünden

- Vermeide direkte Windeinwirkung.
- Verwende ein funktionsfähiges Feuerzeug oder Streichholz.
- Prüfe nach Zudrehen des Gasreglers, ob noch Gas in der Kartusche ist.

So verstaust du deinen SKOTTI BOOSTER wieder

Skotti Booster entfaltet nicht die gewohnte Hitze

- Wenn es kälter als 10 °C ist, verwende Wintergas oder Powergas (dieses bieten einzelne Hersteller an).

Es gibt Stichflammen

- Lege **nie** Alufolie auf den Skotti Booster.
- Möglicherweise der Brenner verschmutzt - Kontaktiere den Service.

Skotti Booster ist weitestgehend wartungsfrei

8 SO VERSTAUST DU DEINEN SKOTTI BOOSTER WIEDER

Sobald Skotti Booster abgekühlt ist, kannst Du alle Teile einfach wieder platzsparend in der abwaschbaren Tasche verstauen.

Um Skotti Booster abzubauen, gehst Du wie folgt vor:

1. Stelle sicher, dass der Gasregler nach rechts zuge dreht ist (↻) und die Teile nicht mehr heiß sind.
2. Drehe die Gaskartusche vom Gasregler ab.
3. Klappe die Standfüße leicht nach außen um die Seitenteile (3) zu entriegeln.
4. Entnehme die beiden Seitenteile (3) nach oben und entferne sie.
5. Klappe die beiden oberen Auflageflächen nach innen.
6. Klappe die beiden unteren Standfüße nach innen.

✓ Skotti Booster ist abgebaut.

9 SO PFLEGST DU DEINEN SKOTTI BOOSTER

Skotti Booster ist weitestgehend wartungsfrei

Wartung Deines Skotti Boosters

Alle 3 Monate musst Du Dich um Deinen Skotti kümmern, damit er in optimalem Zustand bleibt:

- Prüfe den Gasschlauch und ersetze diesen bei Beschädigung oder Undichtigkeit.
- Prüfe die Dichtungen und ersetze diese bei Beschädigung oder Verschleiß. Nimm dazu auch gerne Kontakt mit unserem Service auf, wir helfen dir bei allen Fragen.

10 UNSERE GARANTIE FÜR DEINEN SKOTTI BOOSTER

Bei Vennskap geben wir Dir für Deinen Skotti Booster ab dem Kaufdatum eine dreijährige Garantie für alle Teile.

Unsere Garantie gilt nur, wenn Skotti Booster gemäß dieser Gebrauchsanleitung aufgebaut, benutzt und gepflegt wird und wir nach unserer Prüfung feststellen, dass das Gerät oder einzelne Teile wirklich fehlerhaft sind. Wir reparieren oder ersetzen dann kostenlos das ganze Gerät oder fehlerhafte Einzelteile. Nimm bitte im Reklamationsfall immer direkt Kontakt mit uns auf.

Für eine Reklamation musst Du das Kaufdatum nachweisen (also: Rechnung bitte aufbewahren!) und eine Beschreibung des Fehlers / Problems in Schriftform hinzufügen. Wenn wir Dich auffordern, die fehlerhaften Teile einzusenden, übernimmst Du die Versandkosten. Wir senden Dir dann reparierte oder ersetzte Teile zurück und übernehmen dafür die Versandkosten.

Weitere Informationen findest du auch auf unserer Webseite:
www.skotti-grill.eu

11 ENTSORGUNG UND RECYCLING

Entsorge verbrauchte Gaskartuschen, bei der Reinigung anfallende Flüssigkeiten und Skotti Booster selbst mit Rücksicht auf unsere Umwelt entsprechend den örtlichen Entsorgungsvorschriften und Umweltgesetzen.

Hinweise dazu kann Dir Dein Gashändler und die örtliche Kommunalbehörde geben.

INSTRUCTION MANUALS IN OTHER LANGUAGES



Instruction manuals in other languages

can be found via the QR code or the following link
<https://de.skotti-grill.eu/pages/manuals-bediungsanleitungen>



**! LESEN SIE DIE
ANLEITUNG, BEVOR
SIE DAS GERÄT
BENUTZEN!**



www.skotti-grill.eu

